

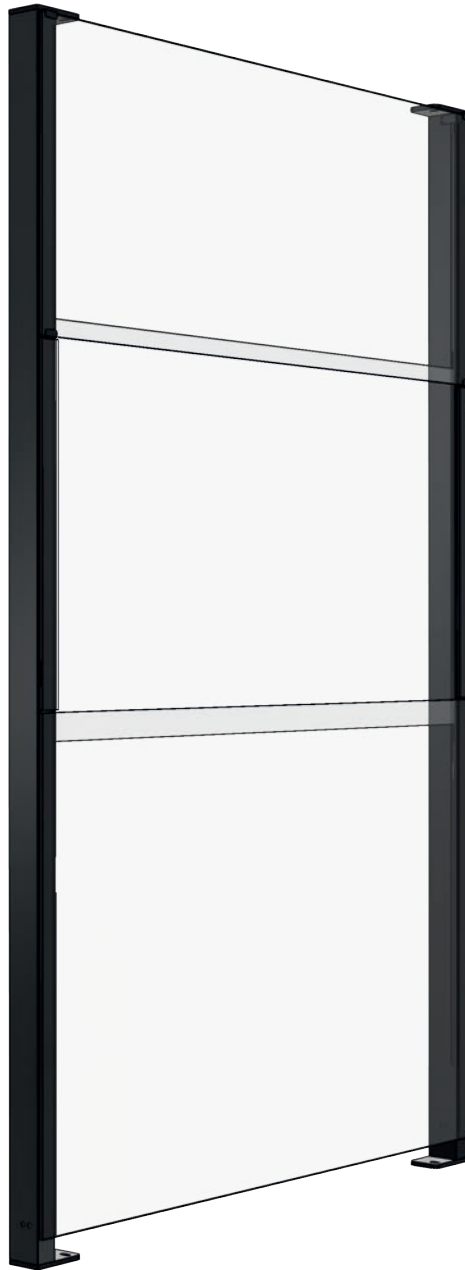

ClickitUpPlus

Manuel d'instructions



ClickitUp®
by ErgoSafe®

Table des matières

Introduction.....	3
Spécification techniques.....	3
Présentation du produit.....	4
Réception.....	5
Préparations.....	6
Installation.....	6
Utilisation.....	9
Entretien.....	10
Garantie.....	10
Dépannage.....	10
Démontage.....	10
Recyclage.....	10
Déclaration UE de conformité.....	11



Conçu et fabriqué en Suède. Le garde-corps en verre d'ErgoSafe sous la marque ClickitUp® est protégé par des modèles enregistrés : EU 002416248-0001-0005 (mars 2014), GB 90024162480001-0005, EU 015096653-0001-0002, GB, NO DM/2513503. Cette protection des modèles signifie qu'aucun autre opérateur au sein de l'UE, du Royaume-Uni ou de la Norvège n'a le droit légal de fabriquer, vendre ou importer des copies des garde-corps en verre d'ErgoSafe.

Introduction

ClickitUpPlus est un système de panneaux de verre composé d'un vitrage inférieur fixe, d'un vitrage central mobile et d'un vitrage supérieur fixe. Ce manuel contient des informations techniques ainsi que des instructions étape par étape pour une installation correcte. Afin de garantir une parfaite compréhension du fonctionnement du produit, de l'ordre de montage et des aspects de sécurité pertinents, l'ensemble du manuel doit être lu avant de commencer l'installation. Une installation incorrecte peut entraîner un risque de blessures, endommager le produit et annuler la garantie.

Spécifications techniques

Description	Système vitré à fonction relevable
Sécurité	ClickitUp® est marqué CE conformément à la directive machines 2006/42/CE Le système vitré ne doit pas être installé en cas de risque de chute
Méthode de fabrication	Vitrage structurel utilisé pour fixer le verre aux poteaux en aluminium
Fonction	Le système utilise une technologie à ressort à gaz semi-automatique
Fixation	Fixation au support et à la structure supérieure en quatre points
Matériau	Verre, aluminium et acier inoxydable
Verre	Verre trempé de sécurité : 8 mm fixe, 6 mm mobile
Hauteur	2090–2520 mm fixations incluses
Largeur	500 - 2000 mm
Profondeur	95 mm
Traitement de surface	Poteaux et fixations livrés en anodisation noire en standard

Présentation du produit

Le vitrage mobile peut être positionné en deux positions – relevée ou abaissée – avec une ouverture de 750 mm en position abaissée. Le vitrage fixe inférieur a une hauteur constante, tandis que la hauteur du vitrage fixe supérieur varie en fonction de la hauteur totale choisie pour l'élément vitré.

La fixation au support et à la structure supérieure s'effectue au moyen de quatre fixations réglables en hauteur. Pour plus d'informations, voir le dessin ci-dessous. Toutes les dimensions sont indiquées en millimètres.

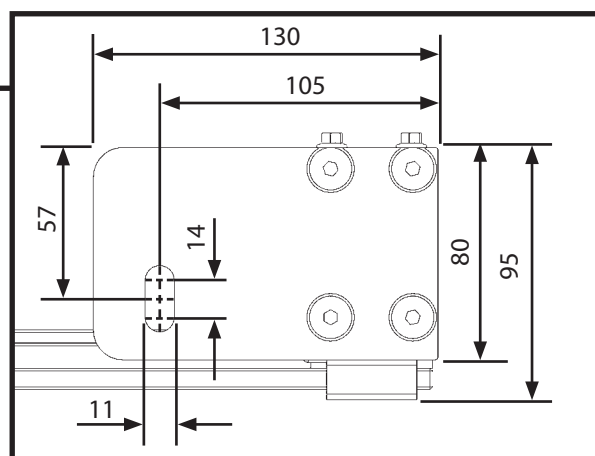
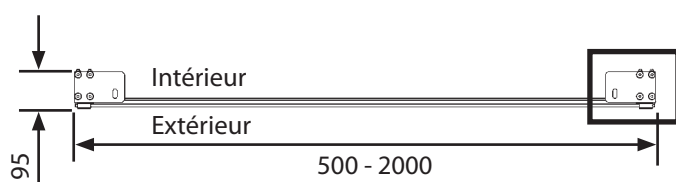
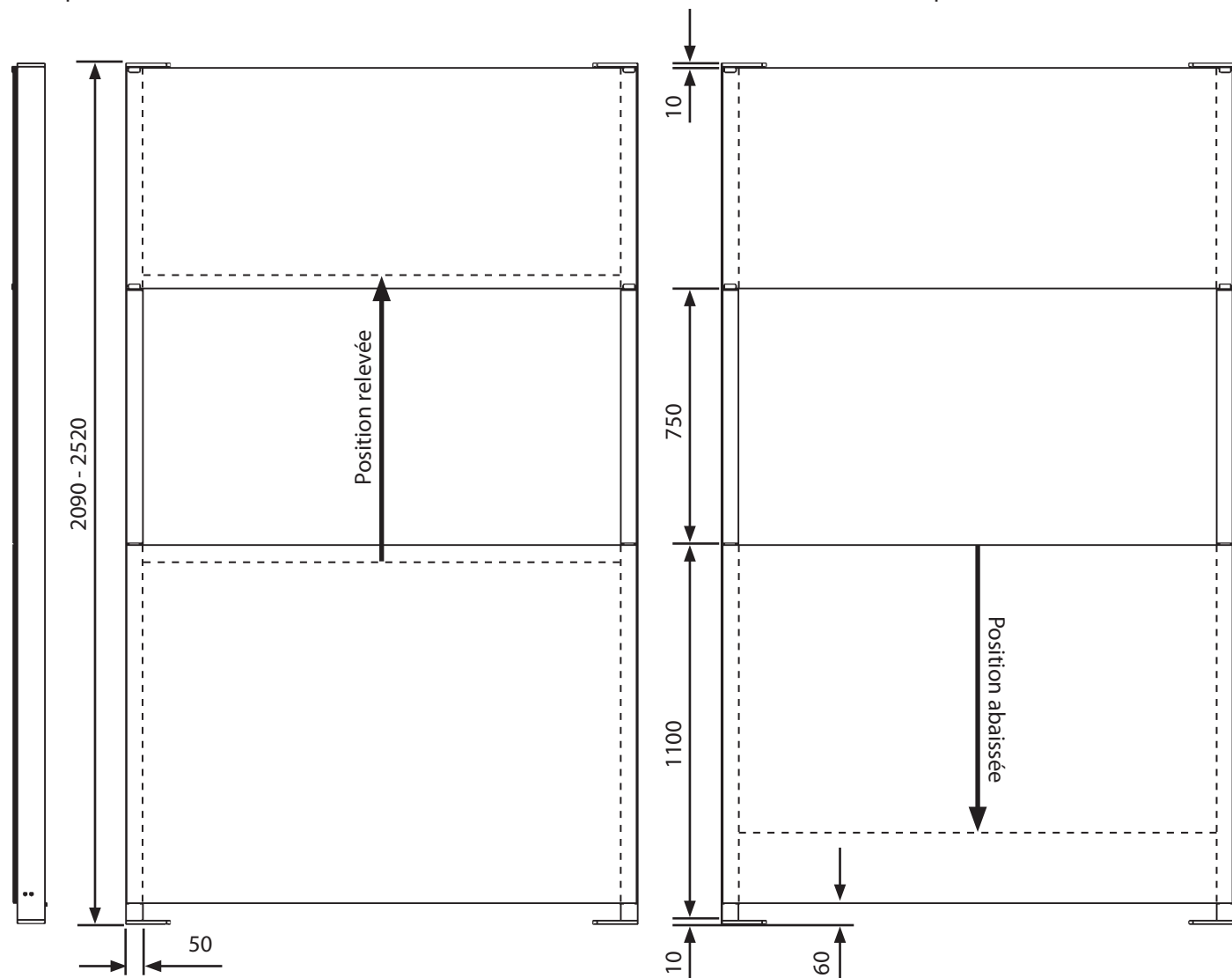

ClickitUpPlus est livré sous forme d'un ensemble pré-assemblé avec des fixations réglables intégrées dans les parties supérieure et inférieure des montants en aluminium. L'élément vitré est prêt à être installé directement sur site conformément aux instructions de ce manuel. Les profils d'égouttage supérieur et inférieur pour l'évacuation de l'eau sont disponibles en option lors de la commande.

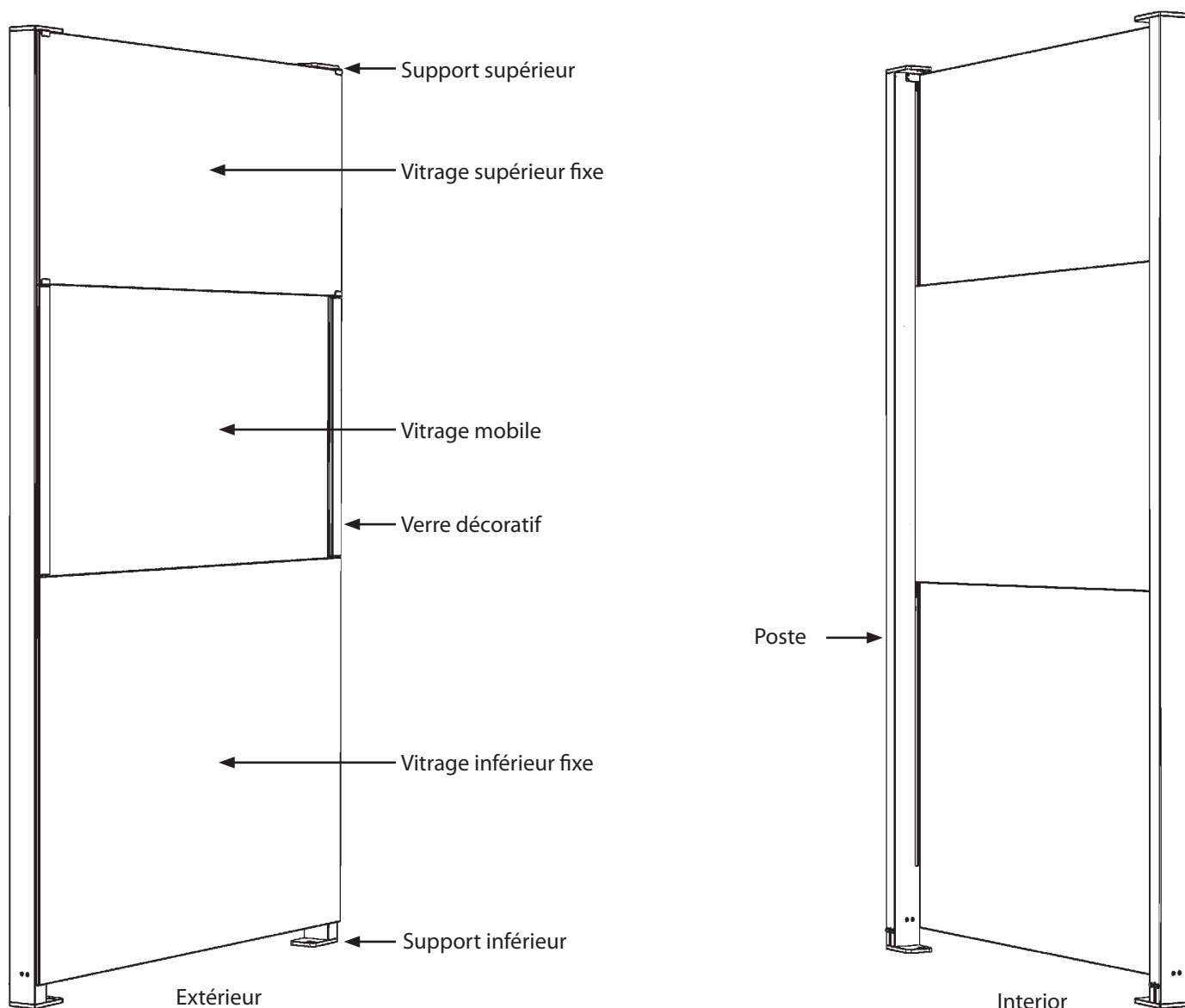

Réception

Contrôle de livraison

À la réception de la livraison, le destinataire est responsable de vérifier l'état de la marchandise et le nombre de colis conformément au bon de transport. Les dommages visibles doivent être documentés par des photographies tant que le produit est encore emballé et signalés immédiatement sur le bon de transport ainsi qu'au chauffeur et au transporteur avant signature. Les dommages cachés doivent être documentés et signalés dès leur découverte, au plus tard dans les sept jours suivant la réception. Passé ce délai, aucune réclamation relative à la livraison ne pourra être acceptée. Un dommage caché ne peut être signalé que si la marchandise se trouve encore sur le lieu de déchargement au moment de la découverte.

Déchargement de la palette

Placez la palette sur une surface stable et plane avant de commencer le déchargement. Chaque section est sécurisée individuellement à la livraison. Afin d'éviter tout risque de blessure ou de dommage, le déchargement doit être effectué dans un ordre contrôlé:

1. Retirez soigneusement le film d'emballage.
2. Retirez les sections à installer. Notez que les éléments sont lourds et nécessitent une manipulation prudente. Utilisez plusieurs personnes ou des équipements de levage appropriés. Ne soulevez pas par la partie mobile.
3. Sécurisez les sections restantes. Vérifiez qu'elles sont stables et toujours sécurisées individuellement afin d'éviter tout basculement.

Préparations

Afin d'assurer une installation correcte de ClickitUpPlus, les préparatifs suivants doivent être effectués avant le début des travaux.

- Vérifiez que le support présente une capacité portante suffisante pour supporter le poids du vitrage ainsi que les charges dues au vent et à une utilisation normale.
- Le support doit être plan et régulier pour assurer un fonctionnement correct.
- Les surfaces de fixation doivent être dimensionnées pour une fixation sûre. En cas de fixation sur béton, une feuille de caoutchouc ou une barrière isolante doit être placée entre les supports et le béton.
- Vérifiez que les dimensions d'ouverture et des sections correspondent au plan et à la commande.
- Sélectionnez des fixations adaptées au support et à la structure supérieure. En présence de systèmes d'évacuation d'eau à proximité, utilisez des fixations étanches et résistantes à la corrosion.
- Planifiez l'emplacement des éléments en verre avant de commencer l'installation.
- Assurez-vous qu'il y a suffisamment d'espace pour une manipulation en toute sécurité, en tenant compte de leur poids et de leur taille.
- Utilisez des aides au levage et évitez de soulever les sections seul.
- Ne soulevez pas par la partie mobile.
- Évitez d'installer le produit en cas de vent fort ou de conditions météorologiques défavorables.

Installation

1. Fixation des supports supérieurs

Il est recommandé de commencer par fixer les deux supports supérieurs à la structure supérieure. La fixation s'effectue depuis l'intérieur de la section vitrée, où les supports sont accessibles. Si le produit est équipé du profilé d'égouttage supérieur en option, celui-ci doit être positionné entre les supports supérieurs et la structure supérieure avant la fixation. Le profilé d'égouttage est maintenu en place entre les deux. Pour plus d'informations, voir la section Profilés d'égouttage sous Installation.

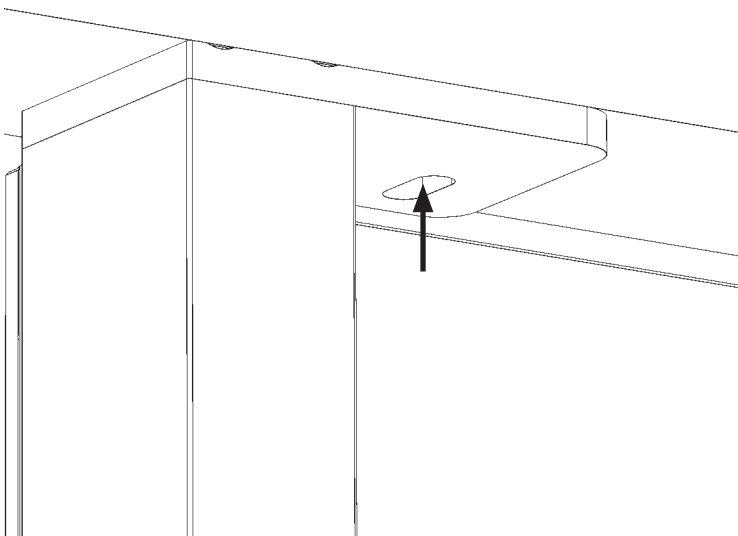

2. Ajustement du panneau vitré

Vérifiez que la section vitrée est d'aplomb et de niveau, par exemple à l'aide d'un niveau à bulle. Cela est important pour garantir un fonctionnement correct et un résultat final esthétique.

3. Fixation des supports inférieurs

Lorsque la section est correctement ajustée, les supports inférieurs sont fixés au support. Notez que si le support est incliné, les montants se retrouveront en position basse au point le plus élevé du support.

Si le produit est équipé du profilé goutte d'eau inférieur en option, celui-ci est placé entre les montants de section au-dessus des fixations au sol avant la fixation des supports inférieurs. Pour plus d'informations sur le montage et la fonction, voir la section Profils goutte d'eau sous Installation.

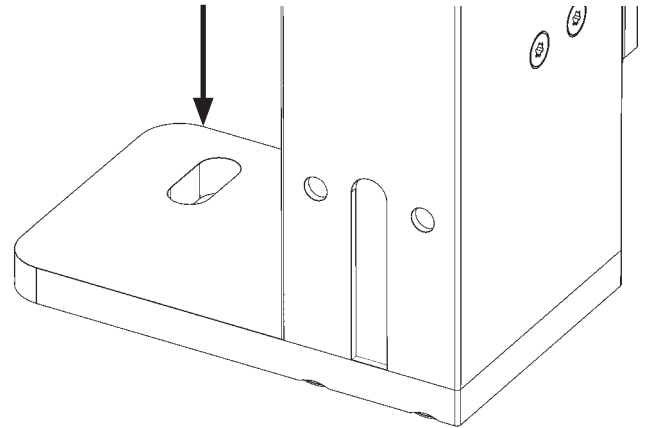

4. Réglage en hauteur sur surface inclinée

Si nécessaire, les sections peuvent être montées à différentes hauteurs sur les fixations au sol afin de compenser les pentes du support. Pour un résultat final propre et uniforme, les sections doivent être installées de niveau afin que le bord supérieur des vitrages fixes inférieurs soit aligné entre les sections. Utilisez un niveau pour garantir un réglage correct de la hauteur. Les vis de fixation sont incluses. La fixation s'effectue depuis l'arrière du panneau vitré.

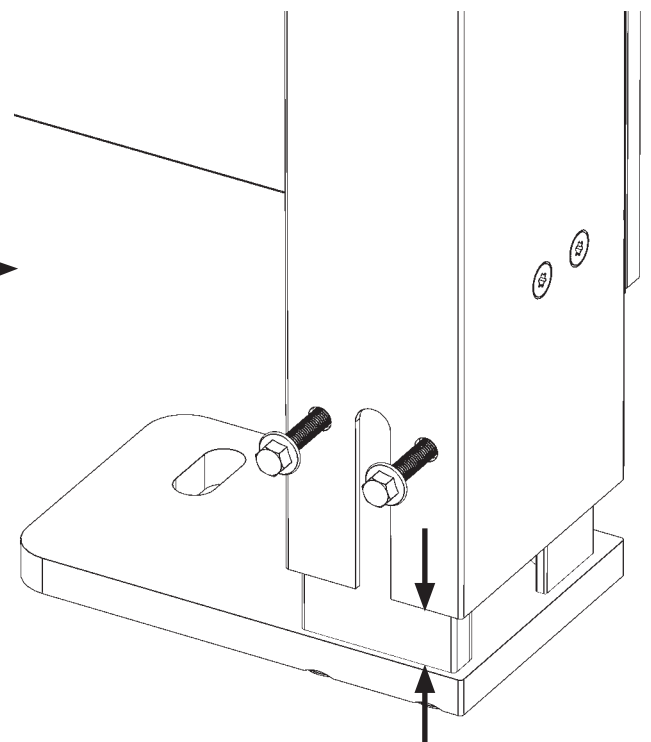
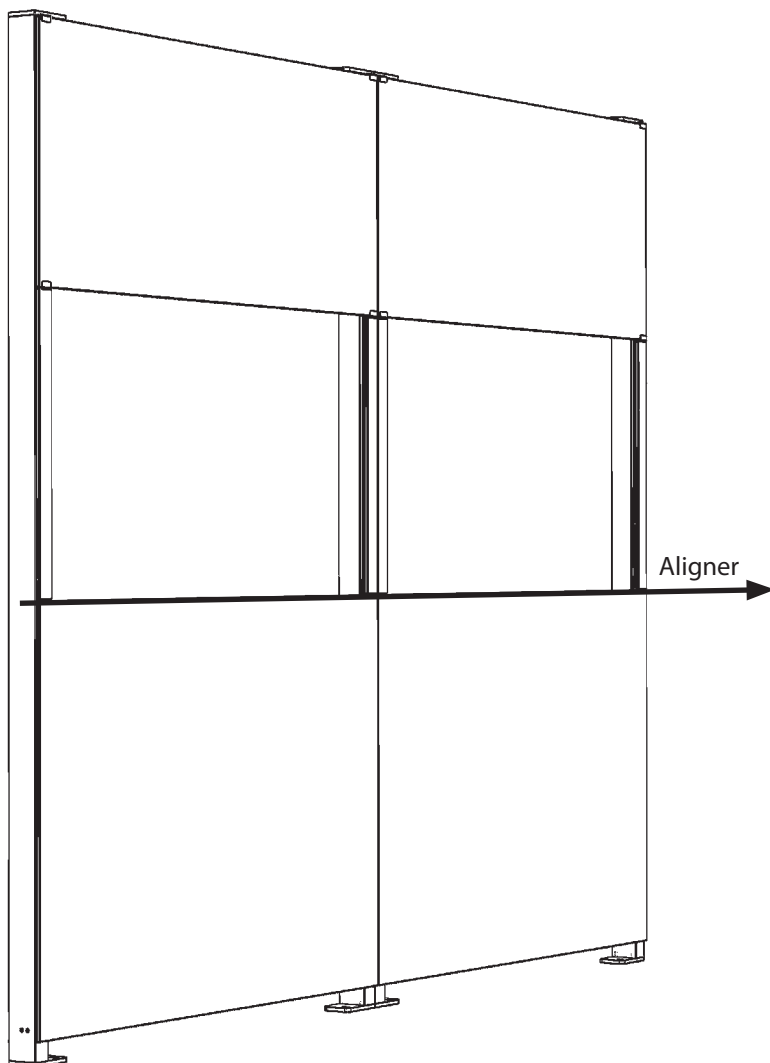

5. Contrôle

Après l'installation, vérifiez le bon fonctionnement du produit.

- Montez et descendez la vitre mobile plusieurs fois afin d'assurer un mouvement fluide sans bruit anormal.
- Assurez-vous qu'aucune pièce n'est endommagée ou mal montée.

6. Profils goutte d'eau

ClickitUpPlus peut être équipé de profils goutte d'eau supérieurs et inférieurs qui améliorent le fonctionnement du produit dans les environnements extérieurs grâce à une évacuation efficace de l'eau. Ils sont vendus séparément et peuvent être sélectionnés lors de la commande.

Le profilé goutte d'eau supérieur est installé entre les supports supérieurs du panneau vitré et la structure, où il est maintenu en place lors de la fixation.

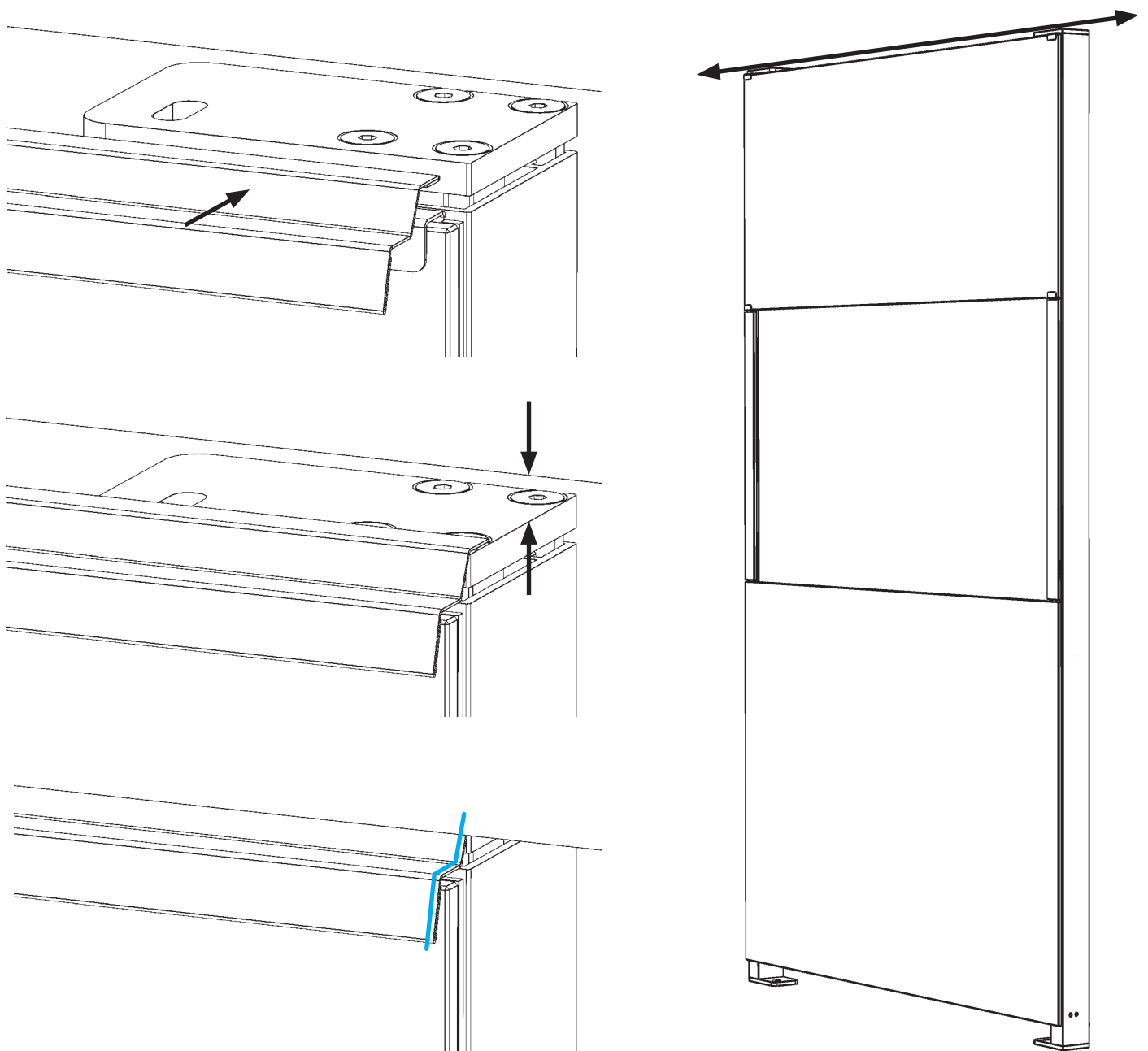

Le profil inférieur est placé entre les poteaux au-dessus des supports au sol. Percez un trou de chaque côté et fixez avec les supports.

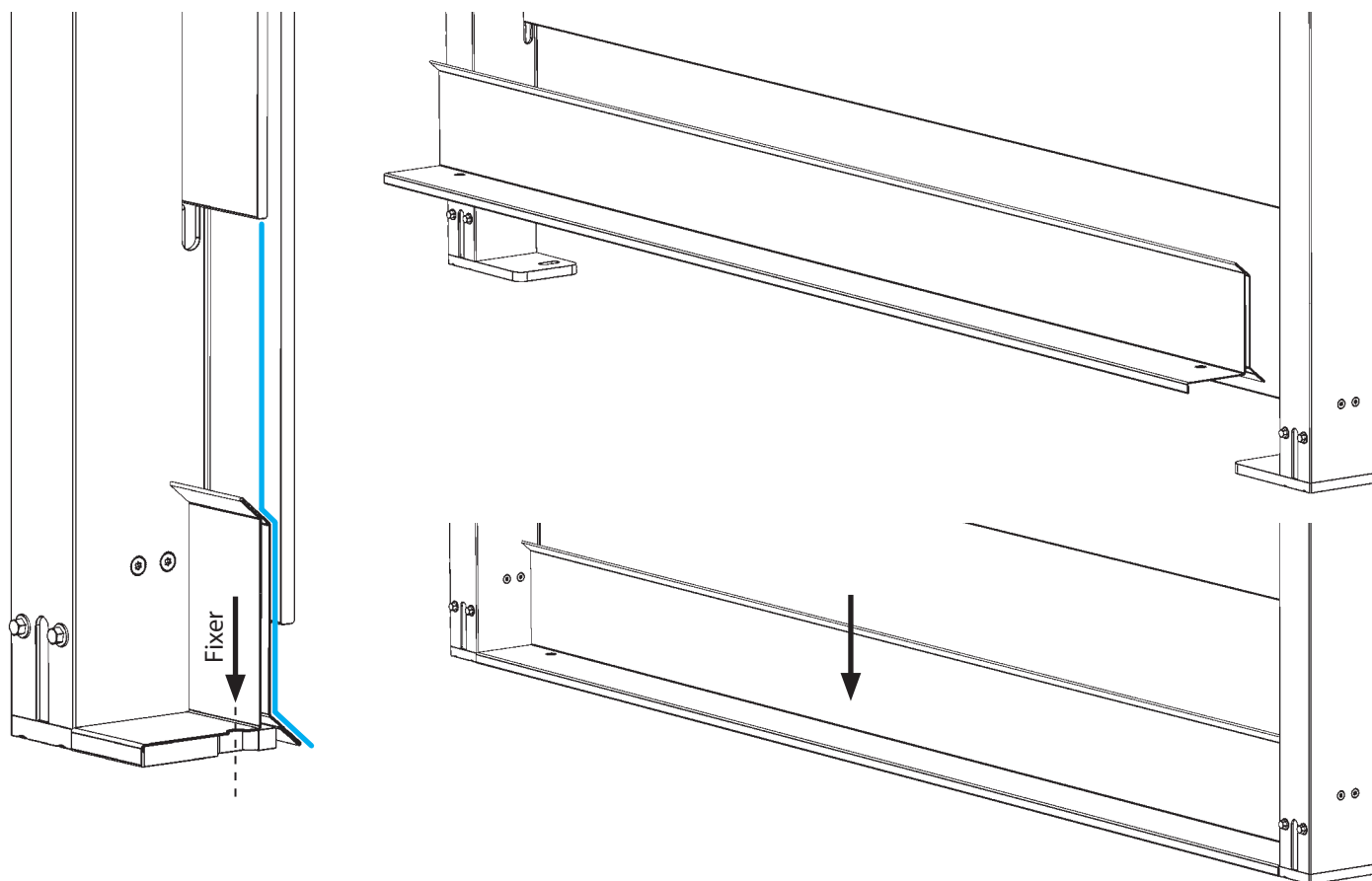

7. Marquage contrasté

Appliquez des marquages contrastés sur les surfaces vitrées afin d'améliorer la sécurité et l'accessibilité. Cela est souvent exigé par la loi dans les environnements publics. Les marquages doivent être placés à deux hauteurs pour assurer leur visibilité. Vérifiez toujours la réglementation applicable.

Utilisation

La partie mobile du vitrage est équilibrée par un vérin à gaz assurant un mouvement semi-automatique. Pour verrouiller le vitrage en position abaissée, appuyez manuellement vers le bas. En appuyant une seconde fois, le mécanisme de verrouillage se libère et le vitrage monte lentement. Le fonctionnement des vérins peut être influencé par la friction et la température. Dans certains cas, une assistance manuelle peut être nécessaire pour atteindre la position haute. En cas d'inactivité prolongée, ClickitUpPlus doit rester en position relevée.

Avertissement – Risque de pincement

Il existe un risque de pincement lors de la montée ou de la descente du vitrage mobile. Soyez particulièrement attentif à la zone située entre le bord inférieur du vitrage et la partie inférieure de la rainure du profilé en aluminium. Le produit ne doit pas être utilisé par des enfants sans la surveillance d'un adulte. Faites preuve d'une vigilance particulière lorsque le vitrage est en mouvement.

Vent fort

En cas de vent fort, ClickitUpPlus doit rester en position relevée.

Entretien

Le produit nécessite un entretien minimal, mais un nettoyage régulier et une inspection visuelle sont recommandés afin de garantir un fonctionnement et une sécurité continus.

- Rincez l'intérieur des montants en aluminium avec de l'eau à travers la rainure verticale afin d'éliminer toute saleté éventuelle.
- Essuyez l'extérieur des profils en aluminium avec un chiffon humide et un détergent doux. N'utilisez pas d'acides forts, de nettoyeurs alcalins ou d'abrasifs susceptibles d'endommager l'anodisation.
- Nettoyez les vitres avec un chiffon doux ou une éponge avec de l'eau tiède et un détergent doux. Évitez les produits abrasifs ou les outils susceptibles de rayer la surface du verre.
- Après une longue période d'inactivité, la section mobile peut avantageusement être montée et descendue plusieurs fois afin d'assurer un fonctionnement toujours fluide.

Garantie

Pour que la garantie soit valable, les conditions suivantes doivent être remplies:

- Contactez le vendeur pour évaluation conformément aux conditions de garantie applicables. Le vendeur confirme si le défaut est couvert. Toute intervention sans approbation d'ErgoSafe est effectuée aux risques du client et annule la garantie.
- Le numéro de série et des photos claires du défaut doivent être fournis. Les pièces remplacées doivent être retournées au vendeur. À défaut, le droit à la garantie est perdu.

La garantie ne couvre pas : une installation incorrecte ni les tassements des fondations ou des structures en bois.

Dépannage

Le vitrage ne monte pas complètement. Cela peut survenir après une tempête ou un affaissement.

Action : Soulever manuellement.

Le vitrage ne descend pas complètement.

Action : Retirer l'obstacle ou les saletés.

En cas de suspicion de défaut du mécanisme de levage: contacter le revendeur.

Démontage

En cas de démontage, par exemple pour maintenance, déplacement ou recyclage, procéder avec la même précaution que lors de l'installation. Maintenir ClickitUpPlus en position relevée.

Recyclage

ClickitUpPlus est conçu avec des matériaux recyclables afin de favoriser un cycle de vie durable. En fin de vie, les composants peuvent être démontés et triés conformément à la réglementation en vigueur.

EC conformity declaration

(Referred to 2006/42/EG, Annex 2A)

Manufacturers:

Company name: ErgoSafe AB
Address: Reparatörgatan 1, 302 62 Halmstad
Representative: Fredrik Johansson, CEO
Document no:

Authorised person:

Name: Fredrik Johansson, CEO
Company name: ErgoSafe AB
Address: Reparatörgatan 1,
SE-302 62 Halmstad

Hereby declare that the machine

ClickitUp[®]

comply with all applicable legal provisions in the Machinery Directive 2006/42/EG

The following directives have been implemented:
2006/42/EG (the Machinery Directive)

The following harmonizing standards have i.a. applied:
SS-EN ISO 12100:2010 (Safety of machinery, general principles for design, risk assessment and risk reduction)

Halmstad 2016-12-21



Fredrik Johansson, CEO



ClickitUp[®]

by ErgoSafe[®]